



CSG 730 CF



Table gaz 2 feux vifs, 1 plaque coup de feu

- 2 brûleurs de 3 kW.
- 1 plaque coup de feu fonte de 400 x 500 mm sur brûleur de 5 kW.
- Sécurité par thermocouple.

CSG 730 CF

L 700 - P 650 - H 300

- Option allumage électrique sur tous les brûleurs

SAE

GR 2

Plaque grillade nervurée



- Les plaques grillades nervurées se posent au dessus de 2 feux vifs. Elles permettent d'augmenter les possibilités d'utilisation des snacks CSG 640, CSG 730, 740, 1050. et RG 020.

GR 2

L 210 - P 500

GL 2

Plaque grillade lisse



- Les plaques grillades lisses se posent au dessus de 2 feux vifs. Elles permettent d'augmenter les possibilités d'utilisation des snacks CSG 640, CSG 730, 740, 1050. et RG 020.

GL 2

L 210 - P 500

Pour les supports, voir liste au verso.



Table de cuisson : 2 feux vifs, 1 plaque coup de feu CSG 730 CF

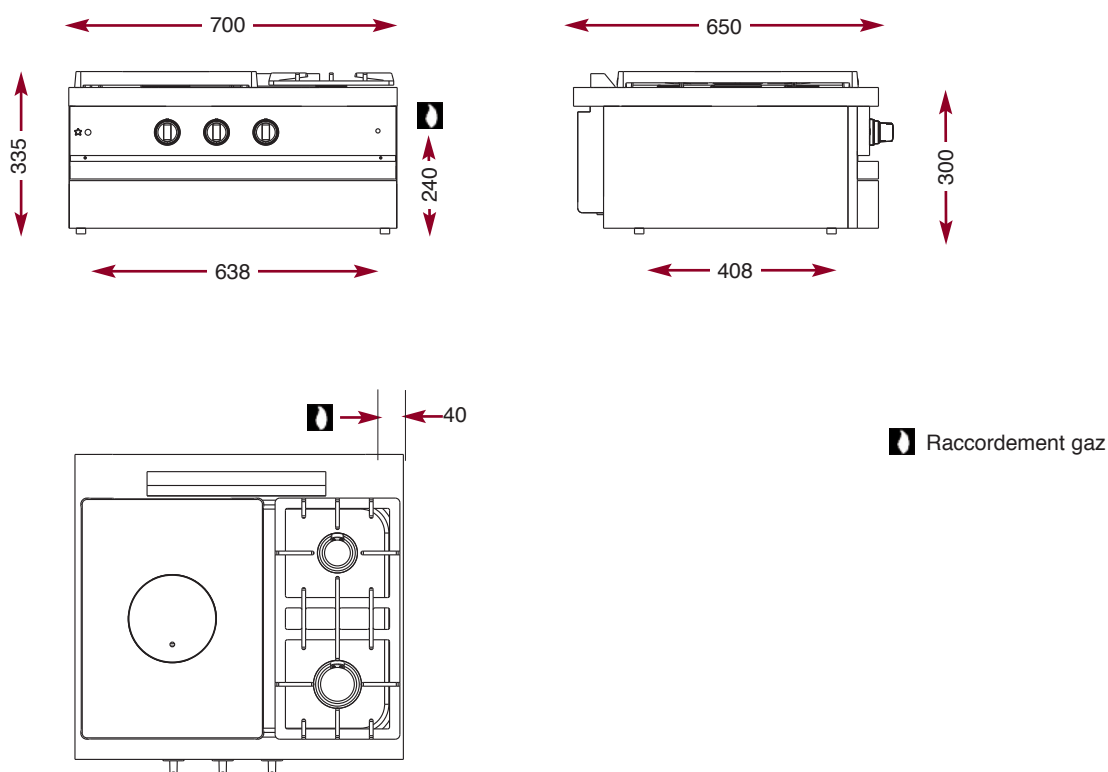

À fonction équivalente, les modules présentent les mêmes caractéristiques techniques et les mêmes performances que les modules sur armoires. Ils sont conçus pour être posés sur des supports adaptés en tube inox, mais ils peuvent tout aussi bien être installés sur des plans en inox ou encore sur un support carrelé.

Supports en tube inox pour module.
(Tous les supports, réalisés en inox 18/10 de Ø 60 mm, sont équipés d'une étagère inox en soubassement et de pieds réglables en hauteur).

Réf.	Dimensions
SSK 400	L 400 - P 540 - H 600
SSK 600	L 600 - P 540 - H 600
SSK 700	L 700 - P 540 - H 600
SSK 800	L 800 - P 540 - H 600
SSK 1000	L 1000 - P 540 - H 600
SSK 1200	L 1200 - P 540 - H 600
SSK 1300	L 1300 - P 540 - H 600
SSK 1400	L 1400 - P 540 - H 600
SSK 1600	L 1600 - P 540 - H 600



AMBASSADE
DE BOURGOGNE

La Cuisson des Chefs.