



## CG 831 CF

CE

Fourneau avec plaque coup de feu,  
2 feux vifs, 1 four gaz 620 x 400.

- Habillage et façade inox.
- Pieds inox avec vérins réglables. Hauteur : 150/175 mm.

### Table

- Dimensions : 800 x 650 mm.
- Brûleurs à sécurité par thermocouple.
- 2 brûleurs de 3 kW et 1 brûleur de 5 kW.
- Plaque coup de feu de 400 x 500 mm
- Tampon central sur brûleur à sécurité par thermocouple de 5 kW.
- Grille fonte.

### Four

- Dimensions intérieures : L 620 - P 455 - H 305 mm.
- Brûleur à flamme autostabilisée de 4 kW.
- Sécurité par thermocouple.
- Thermostat.

**CG 831 CF**

L 800 - P 650 - H 900

- Option allumage électrique sur tous les brûleurs

**SAE**

### Variantes

#### TABLE

<b>OMB 001</b>	Modification de puissance d'un brûleur 1.5 kW, 3 kW, 4 kW
----------------	---

#### FOUR (en remplacement du four gaz)

<b>SFE 801</b>	1 four électrique statique avec voûte rayonnante + gril (2,95 kW)
<b>SFCT 801</b>	Four à convection forcée + gril (2,95 kW)

**AMBASSADE**  
DE BOURGOGNE

# 1 plaque coup de feu, 2 feux vifs, 1 four gaz

CG 831 CF

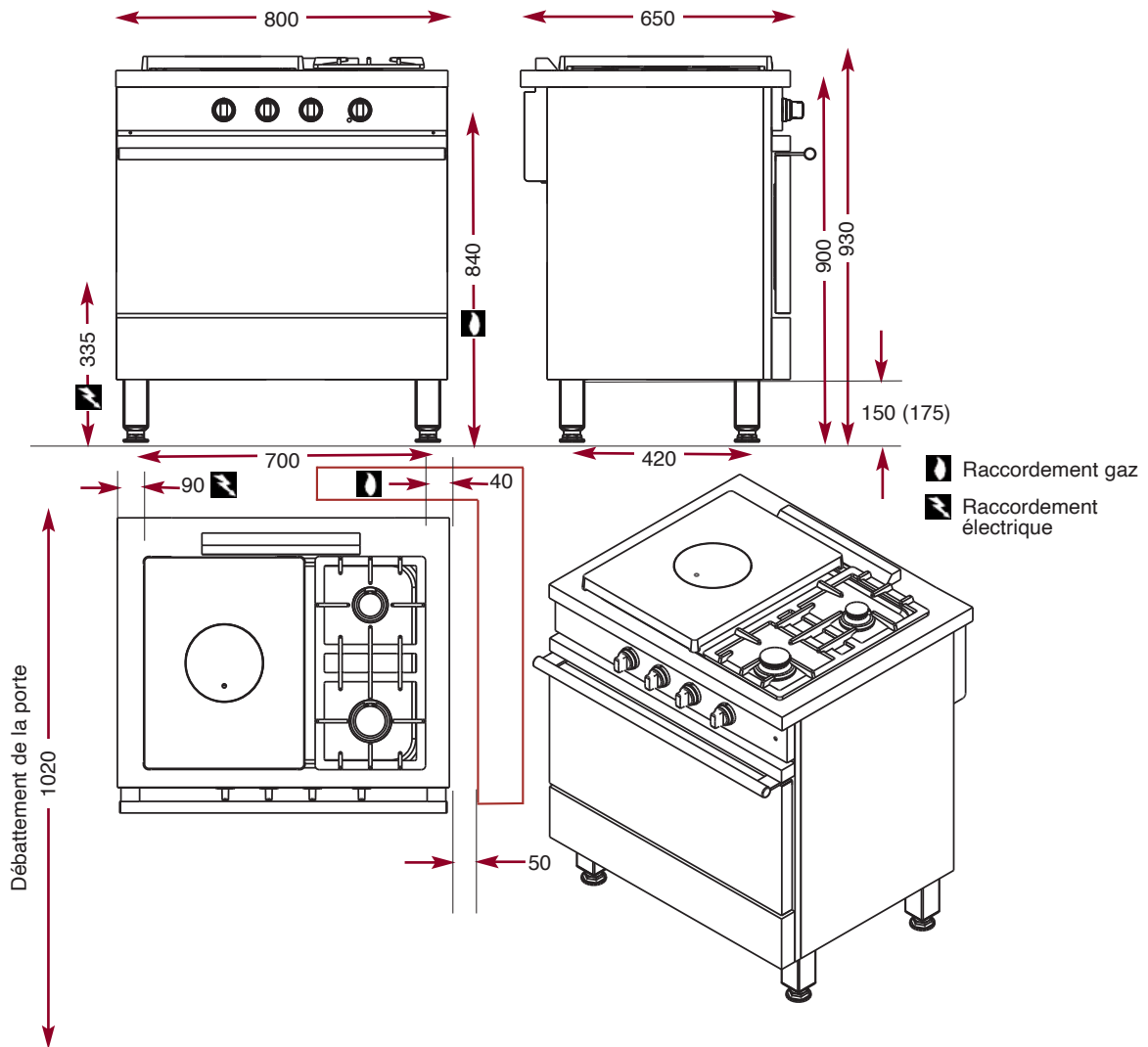

**AMBASSADE**  
DE BOURGOGNE

*La Cuisson des Chefs.*