



CG 1052 P.

Fourneau 5 feux vifs, 2 fours gaz 55 L.

- Habillage et façade inox.
- Pieds inox avec vérins réglables. Hauteur : 155/180 mm.

Table

- Dimensions : 1000 x 650 mm.
- Brûleurs à sécurité par thermocouple.
- 2 brûleurs de 3 kW, 1 brûleur de 4 kW, 1 brûleur de 1,5 kW.
- 1 brûleur central de 5 kW.
- Grilles fonte.

Fours

- Dimensions intérieures : L 414 - P 452 - H 288 mm.
- Brûleurs à flamme autostabilisée de 3,5 kW.
- Sécurité par thermocouple.
- Thermostat.

CE

CG 1052 P

L 1000 - P 650 - H 900

- Brûleurs : 2 x 1.5kW – 2 x 3 kW – 1 x 5 kW - 2 fours électrique statiques (2 x 2,3 kW)

SBP

Variante fourneau puissance inférieure à 20 kW

Variantes

TABLE

OMB 001	Modification de puissance d'un brûleur 1.5 kW, 3 kW, 4 kW
----------------	---

FOUR (en remplacement du four gaz)

SFE 001	1 four électrique statique avec voûte rayonnante + grill (2,3 kW)
----------------	---

SFCT 001	Four à convection forcée + grill (2,4 kW)
-----------------	---

Alimentation 230 V, commutable en Tri 400 V+N+T



5 feux vifs, 2 fours gaz 55 L.

CG 1052 P

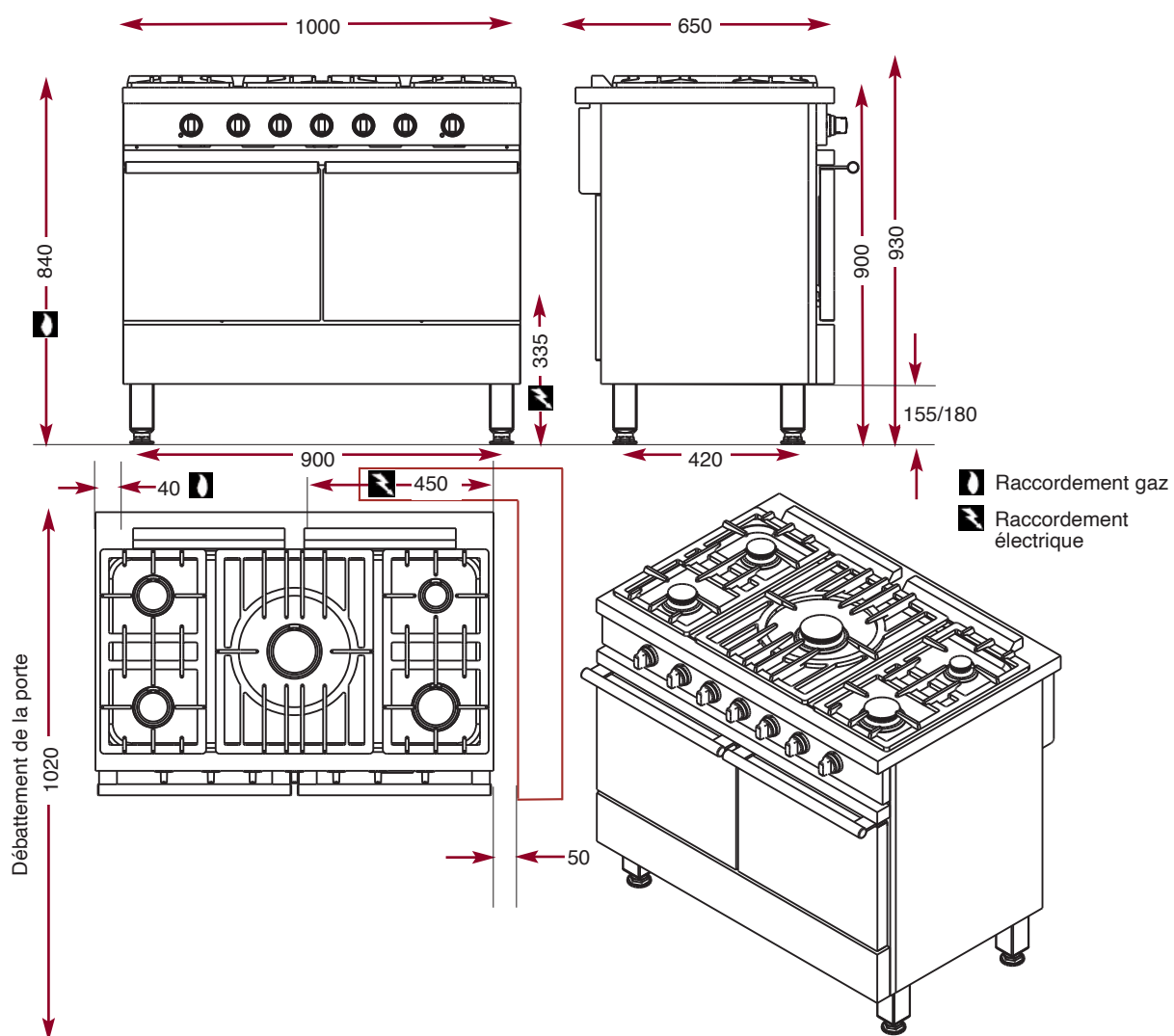

AMBASSADE
D E S B O U R G O G N E

La Cuisson des Chefs.