



CG 1052 CF

Fourneau 4 feux vifs, 1 plaque coup de feu,
2 fours gaz 55 L.



- Habillage et façade inox.
- Pieds inox avec vérins réglables. Hauteur : 150/175 mm.

Table

- Dimensions : 1000 x 650 mm.
- Brûleurs à sécurité par thermocouple.
- 2 brûleurs de 3 kW, 1 brûleur de 4 kW, 1 brûleur de 1,5 kW.
- 1 plaque coup de feu sur brûleur à sécurité de 5 kW.
- Grilles fonte.

Four

- Dimensions intérieures : L 400 - P 455 - H 305 mm.
- Brûleurs à flamme autostabilisée de 3,5 kW.
- Sécurité par thermocouple.
- Thermostat.

CG 1052 CF

L 1000 - P 650 - H 900

- Brûleurs : 2 x 1.5kW – 2 x 3 kW – 1 x 5 kW - 2 fours électrique statiques (2x x2.5 kW)

SBP

Variante fourneau puissance inférieure à 20 kW

- Option allumage électrique sur tous les brûleurs

SAE

Variantes

TABLE

OMB 001	Modification de puissance d'un brûleur 1.5 kW, 3 kW, 4 kW
----------------	---

FOUR (en remplacement du four gaz)

SFE 001	1 four électrique statique avec voûte rayonnante + grill (2,65 kW)
----------------	--

SFCT 001	Four à convection forcée + grill (2,65 kW)
-----------------	--



4 feux vifs, 1 plaque coup de feu

CG 1052 CF

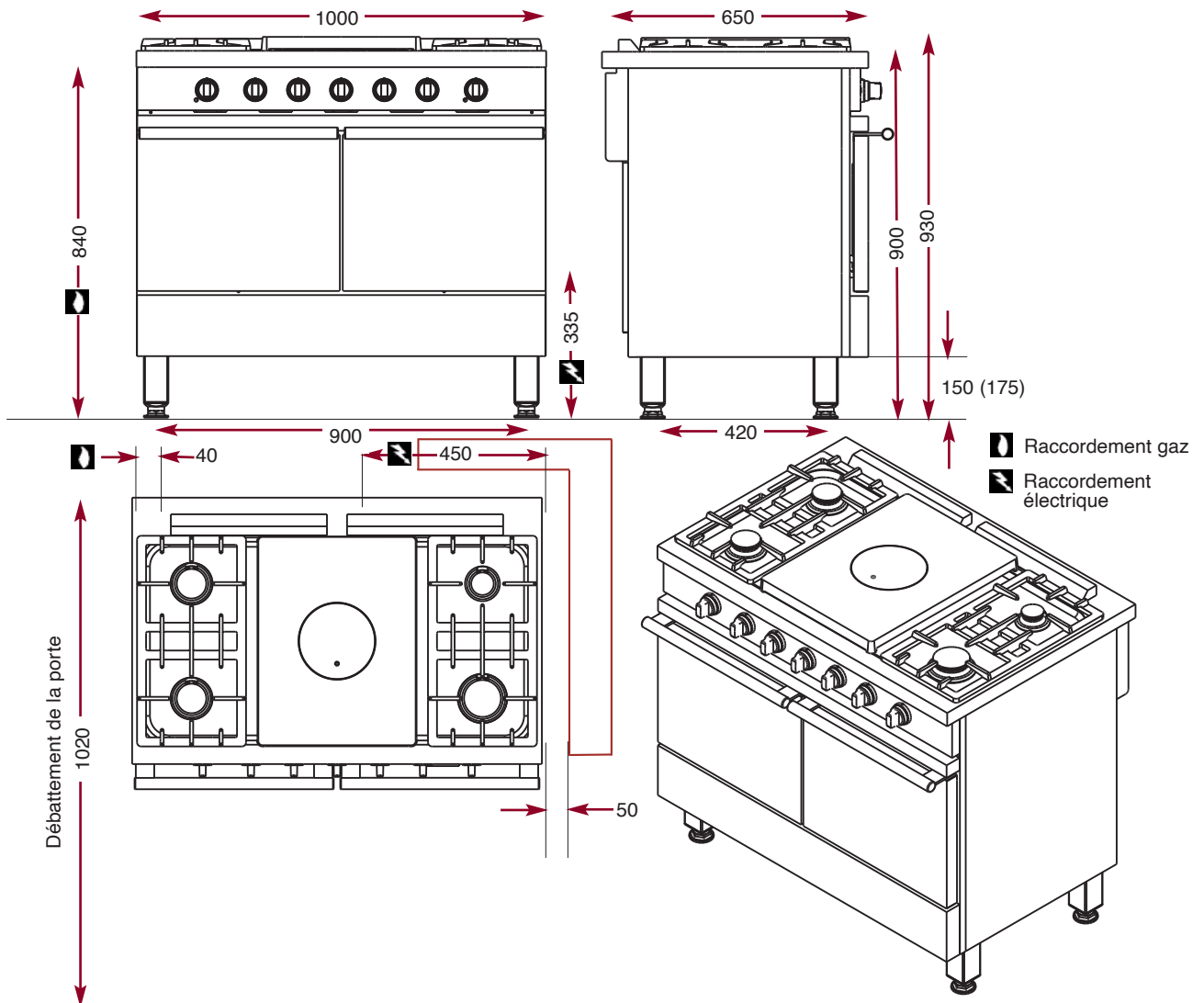

AMBASSADE
DE BOURGOGNE

La Cuisson des Chefs.