



# Fourneau gaz avec four Gastronorme



## CG 1051 GACF

Fourneau avec plaque coup de feu,  
4 feux vifs, 1 four gaz Gastronorme 1/1



- Habillage et façade inox.
- Pieds inox avec vérins réglables. Hauteur : 155/180 mm.

### Table

- Dimensions : 1000 x 650 mm.
- Brûleurs à sécurité par thermocouple.
- 2 brûleurs latéraux de 3 kW, 1 brûleur de 4 kW, 1 brûleur de 1,5 kW.
- 1 plaque coup de feu fonte de 400 x 500 mm sur brûleur de 5 kW.
- Grilles fonte.

### Four

- Dimensions intérieures : L 550 - P 452 - H 288 mm.
- Brûleur à flamme autostabilisée de 4 kW.
- Sécurité par thermocouple.
- Thermostat.

### Armoire neutre

## CG 1051 GACF

L 1000 - P 650 - H 900

- Option allumage électrique sur tous les brûleurs

## SAE

### Variantes

#### TABLE

<b>OMB 001</b>	Modification de puissance d'un brûleur 1.5 kW, 3 kW, 4 kW
----------------	-----------------------------------------------------------

#### FOUR (en remplacement du four gaz)

<b>SFE 530</b>	Four électrique statique avec voûte rayonnante + grill (2,8 kW)
----------------	-----------------------------------------------------------------

<b>SFCT 530</b>	Four à convection forcée + grill (2,8 kW)
-----------------	-------------------------------------------

<b>ET 001</b>	Placard aménagé en étuve chauffante (950 W)
---------------	---------------------------------------------

<b>ECH 400</b>	Echelles armoire pour rangement plateries gastronomes 1/1
----------------	-----------------------------------------------------------

Alimentation 230 V, commutable en Tri 400 V+N+T



La Cuisson des Chefs.

# 4 feux vifs, 1 plaque coup de feu, 1 four gaz Gastronomique 1/1 CG 1051 GACF

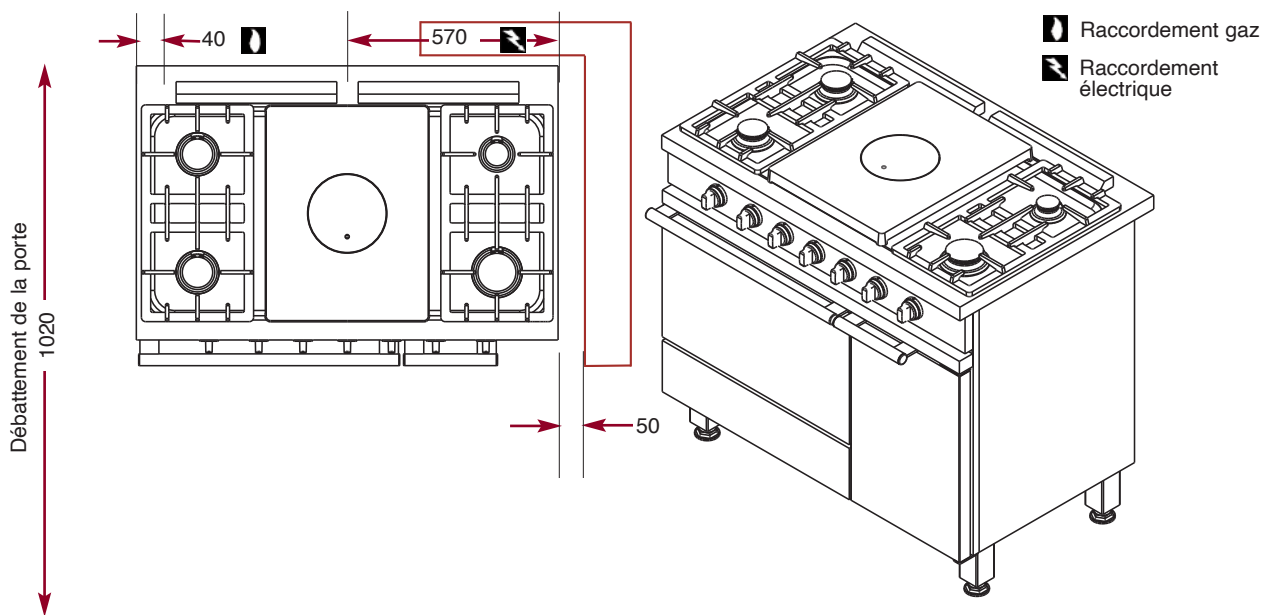
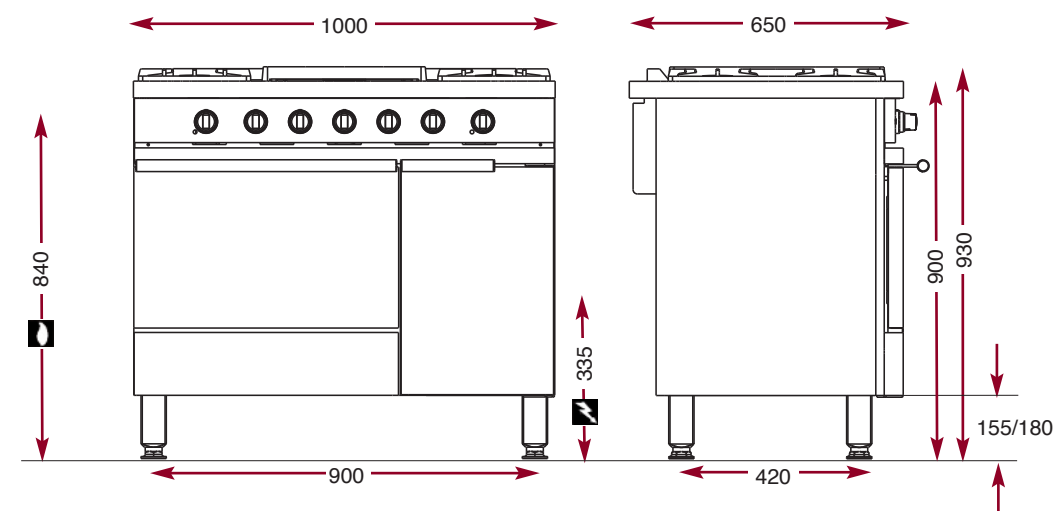

**AMBASSADE**  
D E S B O U R G O G N E

*La Cuisson des Chefs.*